

**エルゴベビー・ベビーキャリア
OMNI Deluxe
取扱説明書**

ご使用の前に、この取扱説明書を
よくお読みのうえ、正しく安全にお使いください。

はじめに

ご使用前に、この取扱説明書をよくお読みのうえ、正しく安全にお使いください。
お読みになった後は、必要に応じてすぐに取り出せる場所に保管してください。

この取扱説明書の対象となる製品

エルゴベビー・ベビーキャリアOMNI Deluxe

以後、ベビーキャリアと表記します。

エルゴベビー保証カード

日本正規品のエルゴベビー製品は、取扱説明書の保証規定に基づき、日本国内にて1年間の製品保証をいたします。下記のURL、または右側の二次元コードからユーザー登録をお願いします。

1年間の保証期間中にユーザー登録をしていただくことで保証期間が2年間に延長されます。

保証カードは大切に保管してください。

保証カードの表面右上にホログラムの無いものは無効です。

<https://ergobaby.jp/pages/support>



保証カード



ユーザー登録

同梱品を確認する

以下の同梱品が揃っていることをご確認ください。

万一、不足や不良がありましたら、お手数ですが、P.29に記載の問合せ先、またはお買い求めいただいた販売店までご連絡ください。

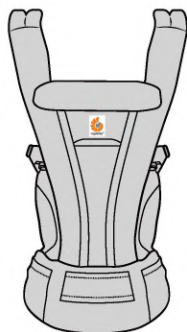

ベビーキャリア



ポーチ



取扱説明書
(本書)



保証カード

もくじ

お使いいただく前に

安全上のご注意 P.03
 SGマークの被害者救済制度 P.06

各部の調整

各部の名称 P.07
 ベビーキャリアのサイズ調整 P.08

装着方法と調整

装着後のチェックと調整 P.11
 ウエストベルトの装着 P.13
 肩ストラップのバックルを留める・はずす P.14

対面抱き・前向き抱き P.15

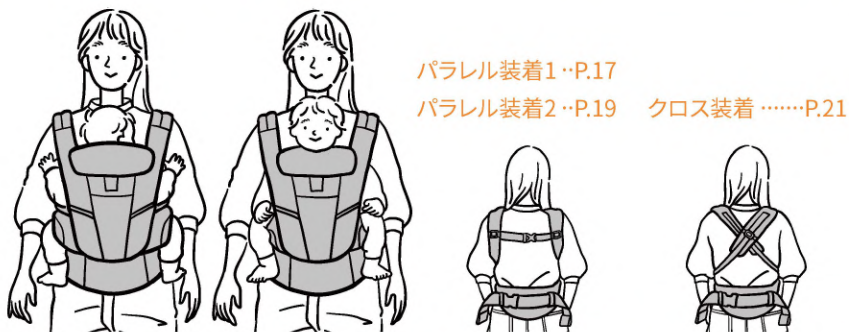

腰抱き P.23 おんぶ P.25

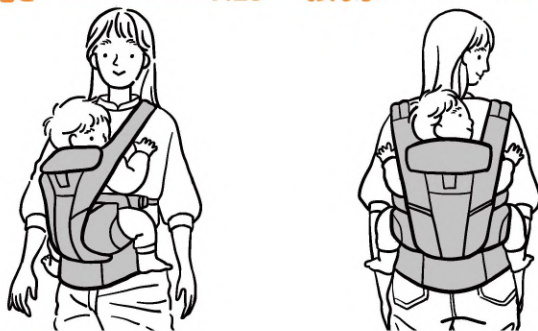

各種使い方
 動画はこちら



その他

フードの使用方法 P.28
 日常のお手入れ P.29
 問い合わせ先 P.29
 品質・保証規定 P.30

安全上のご注意

- ご使用前に、この「安全上のご注意」をよくお読みのうえ、正しくお使いください。
- ベビーキャリアの使用方法を十分に理解・練習し、正しく安全に使用できるようになるまでは、使用しないでください。
- 本取扱説明書をお読みになった後は、必要なときにすぐに取り出せる場所に大切に保管してください。
- 本製品を第三者に譲渡する場合は、取扱説明書も一緒に譲渡してください。

本取扱説明書では、製品を安全にお使いいただくための注意事項を、危険の大きさの程度に応じて、次のように分類して表示しています。内容をよく理解してから本文をお読みください。

警告 注意事項を守らないと「死亡や重傷を負うおそれがある内容」です。

注意 注意事項を守らないと「軽傷を負うおそれがある内容」です。

使用条件に関して

警告

- 早産児、呼吸器官に問題のある乳幼児、生後4か月未満の乳児は、ベビーキャリア使用時に窒息の危険性が高まります。ご使用に際してご懸念等がある場合は、製品を使用する前に医療専門家からアドバイスを受けてください。
- 早産児、呼吸器管に問題のある乳幼児は生後1か月でも使用をお控えください。
- ベビーキャリアには次のようなお子さまを乗せないでください。
 - ・ 体重3.2kg未満のお子さま、20.4kg以上のお子さま
 - ・ 身長50.8cm未満のお子さま
 - ・ 月齢48か月以上のお子さま
- 本製品は、乳幼児を抱っこやおんぶをするための1人用ベビーキャリアです。2人以上乗せたり、荷物を載せて運ぶなど他の用途に使用しないでください。

注意

- 使用者は、ご自身の健康状態や体力を確認のうえ、本製品を使用してください。使用中にお子さまの荷重によって、使用者がバランスを崩すような場合は、使用しないでください。
- 健康状態や体力には個人差がありますが、一般的には健康な状態で背負える荷物の重量は、体重の20%までと言われています。使用者は健康状態や体力を改めて確認のうえ、本製品を安全且つ快適に使用してください。
- 飲酒・投薬時、眠気や健康上の理由などにより、平衡感覚や運動能力に問題があるときは、本製品を使用しないでください。
- 本製品を長時間連続で使用しないでください。装着状況を確認する必要があるため、2時間以下を目安に使用してください。

使用前に関して

警告

- 使用前に、本製品が正しく使用できるか、以下の項目を点検してください。問題箇所を発見した場合は、ただちに使用を中止してください。
 - ・ 各部のバックルやスナップ、シートアジャスタータブ、ボタンが確実に留められること
 - ・ 各部のバックルやスナップ、ボタン、スライダーに破損等がないこと
 - ・ ストラップや生地、面ファスナーに破れ、ほつれ、キズがないこと
 - ・ 各部のベルトやストラップが使用中に自然に緩まないこと
- 使用前に、お子さまの成長段階や抱き方に合わせて、シートアジャスタータブ、ヘッド&ネックサポート、スライダーを調整してください。

乗せ降ろしに関して

▲警告

落下するおそれがあります

- お子さまを乗せるとき、降ろすときは、以下の方法でおこなってください。特に「おんぶ」の場合には注意してください。
 - ・ お子さまをしっかりと支えてください。
 - ・ 安全な場所でおこなってください。
 - ・ 可能な限りひざをつくなど低い姿勢でおこなってください。
- 使用に慣れるまでは、周囲に危険な物が無いベッドなどの柔らかい場所で、他の方に手伝っていただき装着してください。
- お子さまを乗せたまま抱き方を変えないでください。

使用中に関して

▲警告

- 使用中は、常にお子さまの様子に注意し、異常が見られたときには、すぐに使用を中止してください。特に「おんぶ」の場合は目が届きにくいので注意してください。
- 使用中は、次のようなことをしないでください。
 - ・ 走る、飛び跳ねる など
 - ・ スポーツ
 - ・ 飛行機、自動車、タクシー、バイク、自転車等に乗る、運転する
 - ・ 掃除する、料理する、食事する など
- お子さまがベビーキャリアの中で正しい位置や姿勢になっていることを確認してください。
- 取扱説明書に記載されている以外の抱き方をしないでください。
- フードでお子さまの体を支えないでください。特に首すわり前のお子さまの首を支えることはしないでください。
- フードを使用する際は、常にお子さまの様子が確認できるよう隙間を確保してください。
- 各部のバックルやシートアジャスタータブ、ボタン、スライダーが正しく留められていることを確認してください。衣服を挟み込んだ状態や、無理に押し込んだ状態で使用しないでください。
- 各部のベルトやストラップ、ヘッド&ネックサポート、スライダーを正しく調節し、使用してください。
- お子さまを乗せたままウエストベルトをはずしたり、シートアジャスタータブを変更しないでください。
- 安全用ゴムループを必ず使用してください。

気道がふさがり窒息するおそれがあります

- お子さまの顎が胸につかないように注意してください。お子さまの顎の下と胸の間には最低でも指2本分の間隔が必要です。
- お子さまの腹部と使用者の間に手のひら1枚分の間隔をとるように、肩ストラップの長さを調整してください。
- 生後4カ月未満、または首が完全にすわるまでは、お子さまと使用者の体が密着しすぎないように注意してください。お子さまと使用者の間隔を空けることで、お子さまへの圧迫を避けるとともに、背中への快適なカーブおよび開脚の姿勢が維持できます。
- お子さまの顔の周りに十分な空間があり、頭部が動く程度に、肩ストラップの長さを調整してください。
- ベビーキャリアの中で授乳する場合は、安全な場所に座った状態で行ってください。授乳後は必ずベビーキャリアをはずしてください。
- 授乳後30分位はおなかを圧迫することがあり、消化吸収を助けるため、本製品を使用しないでください。

開口部から落下するおそれがあります

- 大きく前にかがまないでください。かがむ際には腰を折らず、膝を曲げてお子さまの頭が下向きにならないようにしてください。特に「おんぶ」の場合には注意してください。
- からだを傾げる際には、開口部から落下しないように手でお子さまをしっかり支えてください。



抱き方別の安全上の注意事項

【対面抱き】

- お子さまの頭で使用者の前方、特に足下の視界が妨げられるおそれがあります。特に歩行時は注意してください。

【前向き抱き】

- お子さまの頭で使用者の前方、特に足下の視界が妨げられるおそれがあります。特に歩行時は注意してください。
- 首が完全にすわるまでは、「前向き抱き」をしないでください。
- 「前向き抱き」では、フードを使用しないでください。
- 「前向き抱き」では、ヘッド&ネックサポートを外側に折りたたんで使用してください。
- 「前向き抱き」では、スライダー近くのポケットは閉めて使用してください。
- お子さまが眠っているときは、「前向き抱き」をしないでください。
- ベビーキャリアでお子さまの顔が隠れる場合は、「前向き抱き」をしないでください。
- 「前向き抱き」では、お子さまの腕をヘッド&ネックサポートより上から出さないでください。

【腰抱き】

- 首が完全にすわるまでは、「腰抱き」をしないでください。
- 「腰抱き」では、フードを使用しないでください。

【おんぶ】

- 首が完全にすわるまでは、「おんぶ」をしないでください。
- 「おんぶ」では、外を向かせた状態で使用しないでください。

▲注意

- お子さまを乗せているときは、常に周りの状況に注意し、お子さまが周りの物にぶつからないように注意してください。特に「おんぶ」の場合は目が届きにくいので注意してください。
- 使用中にお子さまの脚が圧迫されたり、締め付けられないように注意してください。
- お子さまが本製品の中で動くことで、使用者がバランスを崩すおそれがあります。使用中は、お子さまの位置や姿勢の調整がおこなえるよう、常に両手が見えるようにしてください。
- フードを使用しないときは、フードポケットに収納してください。フードポケットにはフード以外のものを収納しないでください。
- ベビーキャリアを使用していて肩や背中、首に痛みなどの問題が生じた際には直ちに使用を中止して専門医に相談してください。
- バックルを留める、およびファスナーを開閉する際は、手指を挟まないように注意してください。
- バックルの隙間に、お子さまやご兄弟などが手指を挟まないように注意してください。
- バックルを無理に留めたり、はずそうとしないでください。手指にケガをしたり、バックルが破損するおそれがあります。
- 面ファスナーが衣服等に貼りつかないように注意してください。
- まとめゴムを使用してください。
- 使用中の摩擦、汗等により、衣服に色移りするおそれがありますので注意してください。

メンテナンス・保管に関して

▲警告

- 改造や不当な修理はしないでください。製品に不具合等がございました際は、日本正規総

代理店 株式会社ダッドウェイにお問い合わせください。

- ・ストラップの先端の返し縫い部をほどいたり、切り落とさないでください。
- ・部品、アクセサリは、ベビーキャリア専用に設計されたもの以外は使用しないでください。
- 有機溶剤、酸・アルカリ、熱湯、アルコール等で洗浄しないでください。製品が劣化し、思わぬ事故が発生するおそれがあります。
- 本製品をお子さまの手の届く場所に放置、保管しないでください。
- 本製品を火気に近づけたり、屋外や直射日光のあたる場所に放置、保管しないでください。

▲注意

- 本製品を使用しない際は、バックルの凹凸を確実に差し込んでください。手指にケガをしたり、隙間に指が入って抜けなくなるおそれがあります。
- 他の洗濯物と一緒に洗わないでください。色移りするおそれがあります。
- 湿った状態、水につけた状態で長時間放置しないでください。

SGマークの被害者救済制度



SGマーク付き製品の欠陥により、被害が生じたと認められる場合、製品安全協会が事故原因、被害の程度などに応じて、賠償措置を実施する制度です。抱っこひもの場合は、お買い上げ日より3年以内が有効期間となります。

●賠償についてのご注意

認定された製品そのものが故障したとしても、その品質について保証するものではありません。あくまでも傷害などの身体的な損害(人的損害)について賠償する制度です。

- 製品の欠陥により事故が起きた場合
損害を被った消費者(お子さまなどの場合は、保護者)が、事故発生日から60日以内に右記までご連絡願います。

一般財団法人
製品安全協会



<https://www.sg-mark.org/repairation/>

●事故の届け出に必要な項目

①事故の原因となった製品現品

- ・製品名称、ロットNo.
- ・購入先、購入年月日

②事故発生の状況

- ・事故発生日月日
- ・事故発生場所
- ・事故発生状況

③被害の状況

- ・被害者の氏名、年齢、性別、住所
- ・被害の状況

本製品のSGマーク制度の適用対象月齢は以下のとおりです。

- 対面抱き
生後1か月から24か月(体重13.6kg)まで
- 前向き抱き
首がすわった5か月から24か月(体重13.6kg)まで
- 腰抱き
6か月から36か月(体重15kg)まで
- おんぶ
6か月から36か月(体重15kg)まで

各部の名称

ベビーキャリア本体

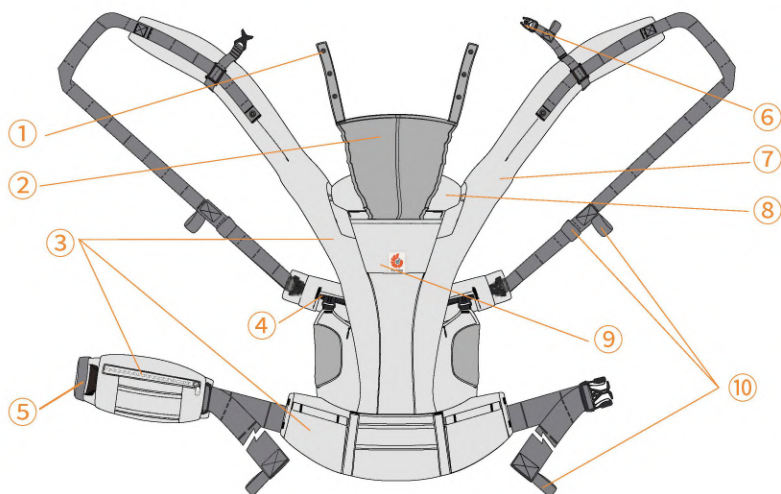

- | | |
|------------|---------------|
| ① フードストラップ | ⑥ 胸ストラップ |
| ② フード | ⑦ 肩ストラップ |
| ③ ポケット | ⑧ ヘッド&ネックサポート |
| ④ スライダー | ⑨ フードポケット |
| ⑤ 安全用ゴムループ | ⑩ まとめゴム |

ベビーキャリア本体(背面)

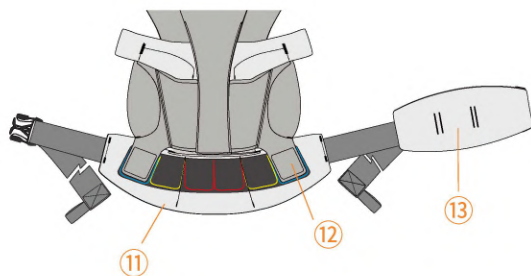

- | |
|---------------|
| ⑪ ウエストベルト |
| ⑫ シートアジャスタータブ |
| ⑬ 腰サポート |

ポーチ

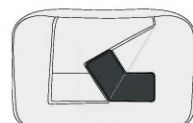

ベビーキャリアのサイズ調整

シートアジャスタータブ

お子さまの身長に合わせてシートを調整します。

ウエストベルトのカラーガイドに従って、左右のシートアジャスタータブを確実に留めてください。

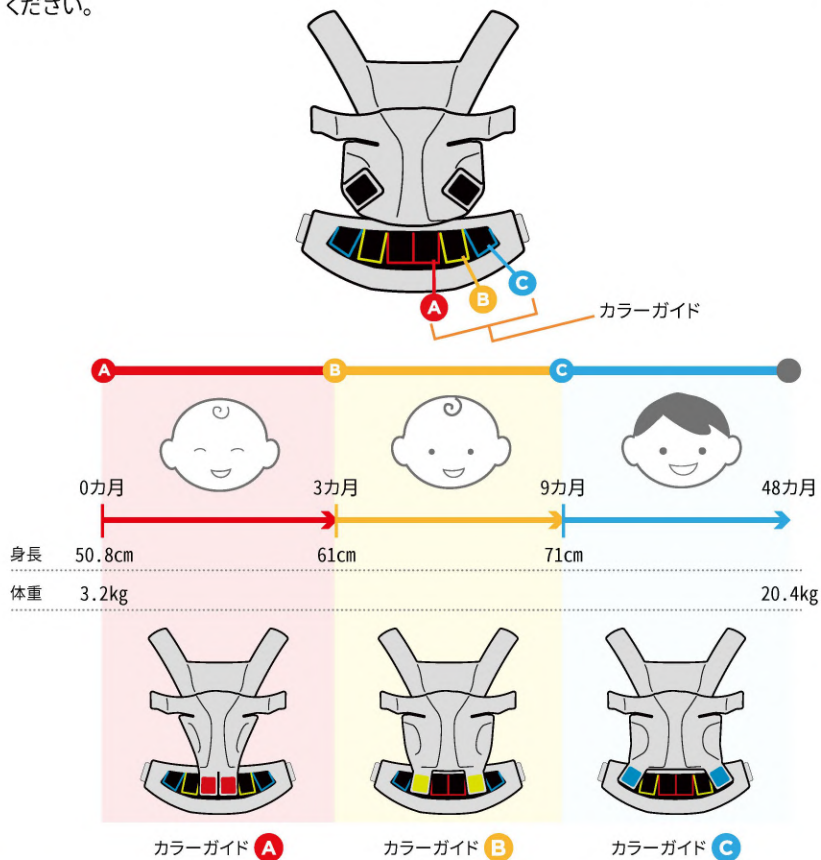

各部の調整

POINT

左右のシートアジャスタータブは、必ず同じ色のカラーガイドに留めてください。

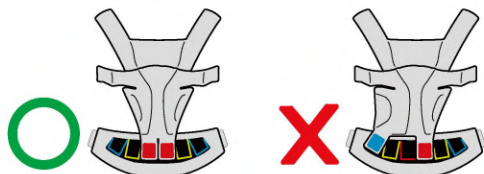

スライダー

抱き方に合わせて調整します。

アジャスターはレールの途中でとめず、端まで動かしてください。

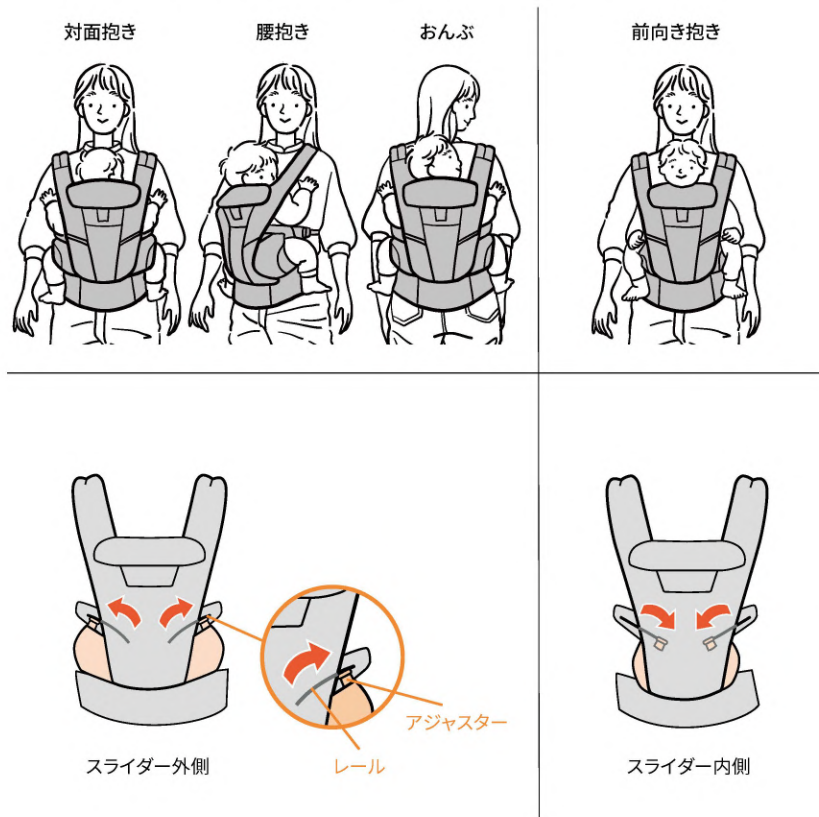

- ・スライダーを調整する際は、アジャスター部分を持って動かしてください。
- ・レールの端にあるストッパー部分を押さえたまま、アジャスターを動かさないでください。
- ・スライダーは曲げたり反らした状態で調整しないでください。
- ・対面抱き、腰抱き、おんぶの場合、お子さまの姿勢や動きによってはアジャスターが内側に動くことがあります。動いてしまった場合は外側に戻してください。また頻繁に動いてしまう場合は、ベビーキャリアの調整やお子さまの姿勢を調整してください。
- ・アジャスターは大きな力が加わった際、稀にはずれる場合があります。はずれてしまった場合はレールの端より再度取り付けてください。

ヘッド&ネックサポート

月齢と状態に応じてヘッド&ネックサポートを調整します。



警告

「前向き抱き」ではヘッド&ネックサポートを外側に折りたたんで使用してください。

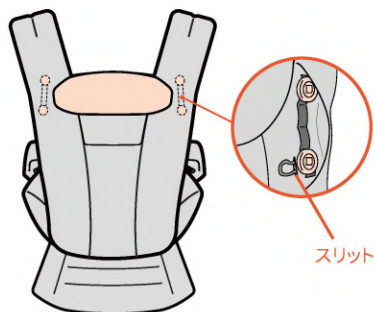

0～6週

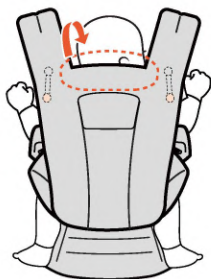

内側に折り込み、スリットを通して下のボタンに留めます。



7週以降

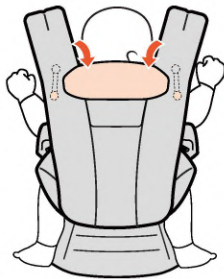

外側に折りたたんで下のボタンに留めます。



睡眠時

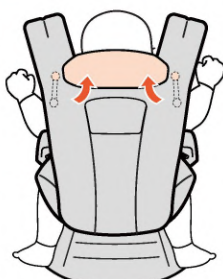

立ち上げて上のボタンに留めます。

装着後のチェックと調整

脚の姿勢

お子さまの股関節が開き、膝がおしりよりも上がったM字型の姿勢（自然な“すわり姿勢”）になるようにします。

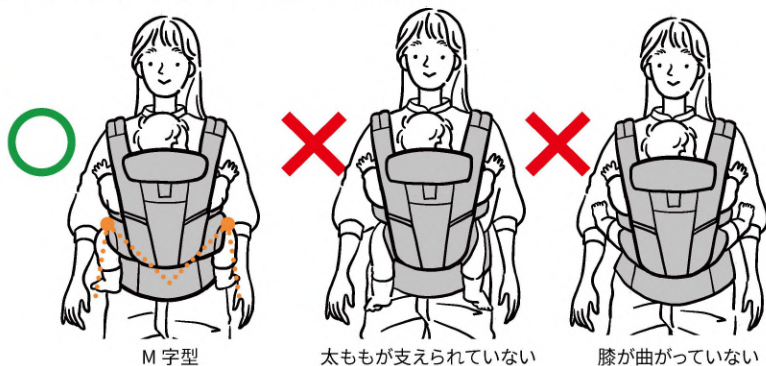

- ➡ おしりから膝裏までを支える幅にシートアジャスタータブを調整する。
- ➡ ベビーキャリアの両わきから手を入れ、お子さまがベビーキャリアの底面に深く座る姿勢になるように整える。

背中姿勢

お子さまの背中が大きなC字（アーチ）型を描くようにします。



お子さまとの間隔

お子さまの顎と胸が着く姿勢にならないよう、顎の下と胸の間には最低でも指2本分の間隔を確保します。

密着しすぎること、お子さまの動きを妨げ腕や脚を圧迫する場合があります。お子さまの腹部と使用者の間に手のひら1枚分の間隔を確保します。



抱く高さ

使用者が首を前方に曲げた際に、使用者の顎がお子さまの頭に届く高さに装着します。



首すわり前のお子さまの場合

首が完全にすわるまでは、ヘッド&ネックサポートで頭部を支えて使用します。

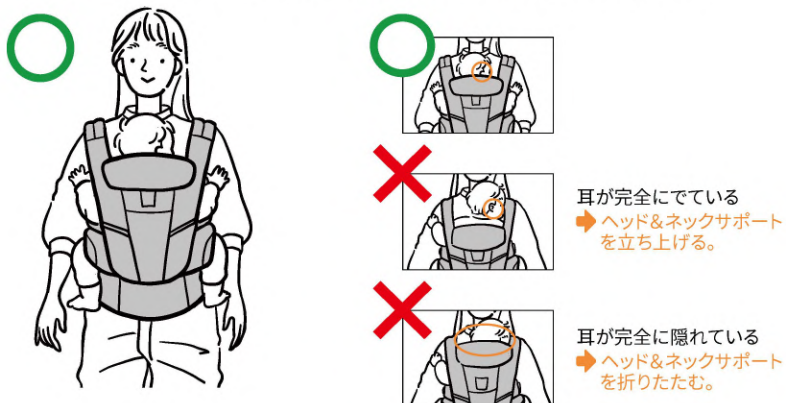

ウエストベルトの装着

1



ストラップやベルトの長さを調節し、ウエストベルトをウエストに当てます。

2



安全用ゴムループ

バックルを安全用ゴムループに通してから留めます。ストラップのあまりを安全用ゴムループの外に出します。

3

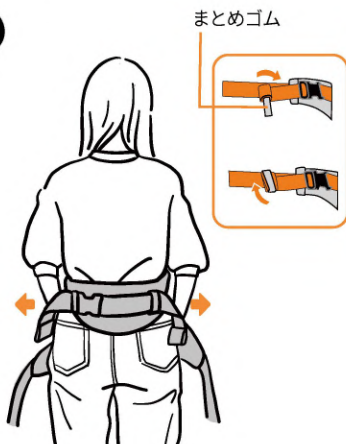

まとめゴム

ウエストベルト（腰サポート）が、左右均等になるように調節し、ベルトのあまりを、まとめゴムでまとめます。

肩ストラップのバックルを留める・はずす

肩ストラップのバックルを留める

「カチッ」と音がするまで肩ストラップのバックルを留めます。

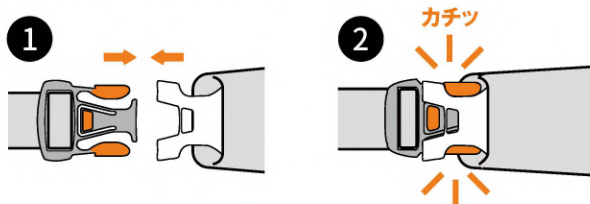

肩ストラップのバックルをはずす

①と②を押した状態で、肩ストラップのバックルをはずします。

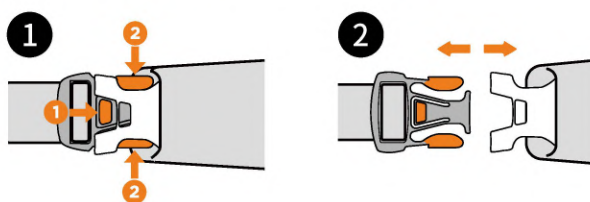

対面抱き・前向き抱き

対面抱きと前向き抱きはそれぞれパラレル装着とクロス装着が可能です。
P.17～22を参照し、ご自身にあった方法で装着してください。

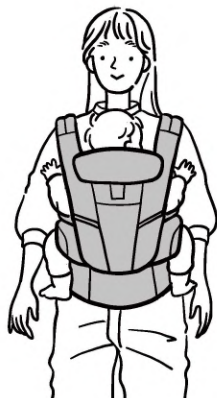

対面抱き

0カ月～



使用者とお子さまが向かい合う抱き方が対面抱きです。

生後0カ月(体重3.2kg)から48カ月(体重20.4kg)まで
新生児0カ月から1カ月まで、24カ月以上はSGマークの適用対象外です。



パラレル装着
→P.17, 19へ



クロス装着
→P.21へ

首すわり前のお子さまの場合

首が完全にすわるまでは、ヘッド&ネックサポートで頭部を支えて使用します。

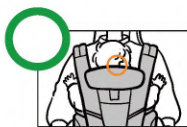
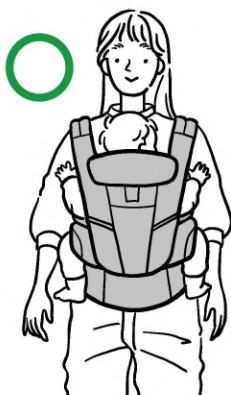

耳が完全にでている
▶ヘッド&ネックサポートを立ち上げる。

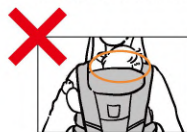

耳が完全に隠れている
▶ヘッド&ネックサポートを折りたたむ。

前向き抱き

5カ月～



使用者とお子さまが同じ方向を向く抱き方が前向き抱きです。

首がすわった5カ月(体重6.4kg)から24カ月(体重13.6kg)まで

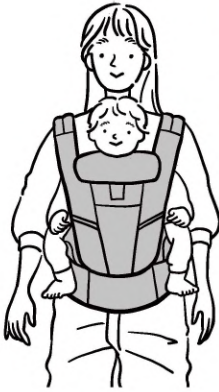

パラレル装着
→P.17, 19 へ



クロス装着
→P.21 へ

お子さまの脚の姿勢

お子さまの膝が上がったM字型の脚の姿勢になるよう、すわり姿勢を調節します。



警告

- ヘッド&ネックサポートは外側に折りたたんで使用してください。
- 「前向き抱き」では、スライダー近くのポケットは閉めて使用してください。
- 「前向き抱き」ではフードを使用しないでください。
- お子さまが眠っているときは、「前向き抱き」をしないでください。
- ベビーキャリアでお子さまの顔が隠れる場合は、「前向き抱き」をしないでください。



対面抱き・前向き抱き パラレル装着 1

肩ストラップが背中中で平行になるように装着する方法が「パラレル装着」です。



警告

装着中は必ず、お子さまをしっかりと支えてください。

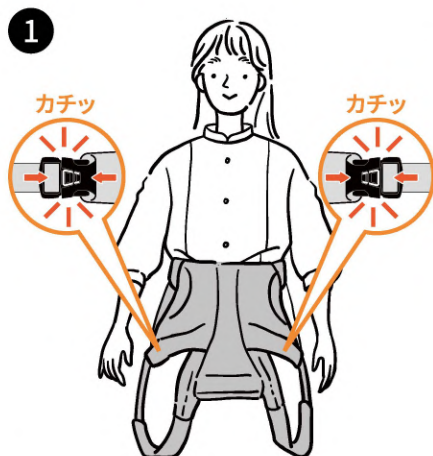

肩ストラップのバックルが留まっていることを確認します。



お子さまを正面の高い位置で抱き、M字型の足の姿勢になるよう支えます。

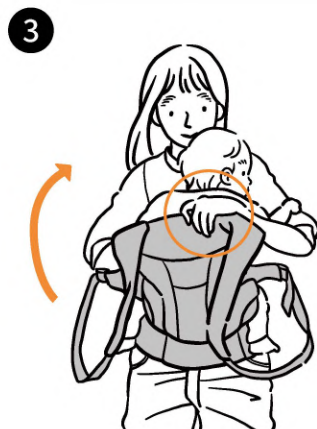

ヘッド&ネックサポート部分を持ち上げ、お子さまの体にフィットさせながら、背中にかぶせます。



左右の肩ストラップを肩にかけます。

5

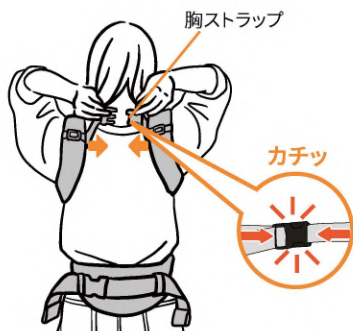

首の後ろに手をまわし、胸ストラップのバックルを留めます。

6



背中が大きなC字(アーチ)型、脚がM字型になるようにお子さまの姿勢を調節します。

7

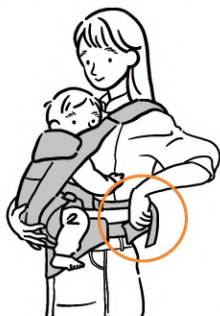

各部のストラップ、ベルトにゆるみがないよう調節します。

- お子さまを降ろす際は、抱くときと逆の手順でおこなってください。
- 姿勢のチェックと調整はP.11をご覧ください。

POINT

- 肩ストラップと胸ストラップがHの字になるように調節してください。胸ストラップは高さを変えることができます。
- 胸ストラップはわきの下の高さにくることで、お子さまの荷重をバランス良く分散することができます。



対面抱き・前向き抱き パラレル装着2

肩ストラップが背中中で平行になるように装着する方法が「パラレル装着」です。



警告

装着中は必ず、お子さまをしっかりとお支えてください。

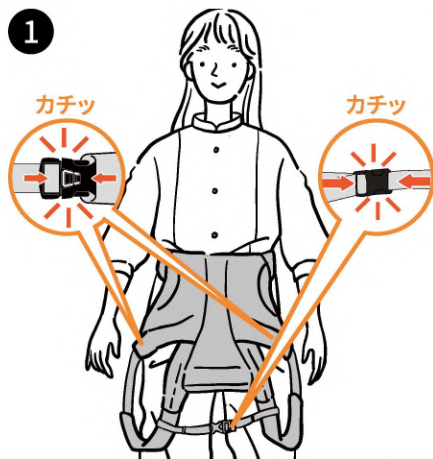

両方の肩ストラップと胸ストラップのバックルが留まっていることを確認します。肩ストラップは長めにしておきます。



お子さまを正面の高い位置で抱き、M字型の足の姿勢になるよう支えます。



ヘッド&ネックサポート部分を持ち上げ、お子さまの体にフィットさせながら、背中にかぶせます。



胸ストラップをつかみ、かぶります。



5 肩ストラップに腕を通します。



6 背中が大きなC字(アーチ)型、脚がM字型になるようにお子さまの姿勢を調節します。

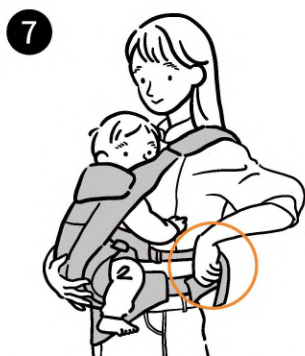

7 各部のストラップ、ベルトにゆるみがないよう調節します。

- お子さまを降ろす際は、抱くときと逆の手順でおこなってください。
- 姿勢のチェックと調整はP.11をご覧ください

POINT

- 胸ストラップをかぶる際に、お子さまの頭にぶつからないようご注意ください。
- 胸ストラップをつかむ際に、胸バックルが外れないよう気を付けてください。

対面抱き・前向き抱き クロス装着

肩ストラップを背中でクロスさせて装着する方法が「クロス装着」です。



警告 装着中は必ず、お子さまをしっかりと支えてください。

1

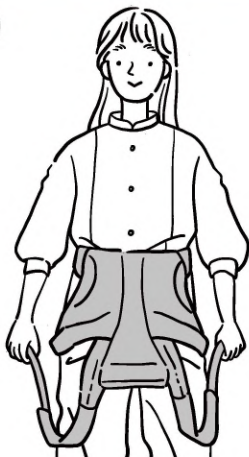

肩ストラップのバックルをはずし、長めにしておきます。

2



お子さまを正面の高い位置で抱き、M字型の脚の姿勢になるよう支えます。

3



ヘッド&ネックサポート部分を持ち上げ、お子さまの体にフィットさせながら、背中にかぶせます。

4

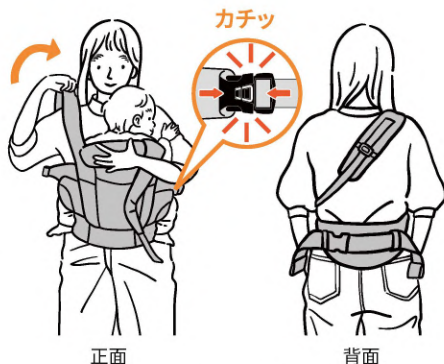

片方の肩ストラップを肩にかけ、反対側のバックルに留めます。

5



もう片方の肩ストラップも同じようにバックルを留めます。

6



背中が大きなC字(アーチ)型、脚がM字型になるようにお子さまの姿勢を調節します。

7



各部のストラップ、ベルトにゆるみがないよう調節します。

8



肩ストラップの交差部分が、背中の中心になるように調節します。

- お子さまを降ろす際は、抱くときと逆の手順でおこなってください。
- 姿勢のチェックと調整はP.11をご覧ください。

6カ月(体重7.7kg)から48カ月(体重20.4kg)まで
36カ月以上はSGマークの適用対象外です。

お子さまを使用者の斜め前に抱く方法が「腰抱き」です。

ここでは、使用者から見て、お子さまを右側に抱く方法をご説明します。



警告

装着中は必ず、お子さまをしっかり支えてください。

1



ウエストベルトを右斜め前に回します。
肩ストラップのバックルをはずし、長め
にしておきます。

2

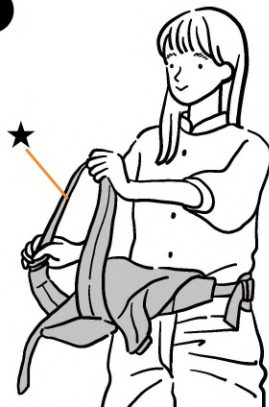

左手側の肩ストラップ(★)のバックル
を反対側のバックルに留めます。

3



バックルを留めた肩ストラップを左手に持ち、
頭と右腕を通して左肩にかけます。

4



お子さまを抱き上げ、ベビーキャリアに
抱き入れます。

5



背中が大きなC字(アーチ)型、脚がM字型になるようにお子さまの姿勢を調節します。

6



お子さまを密着して抱ける位置になるまで、肩ストラップを調節します。

7

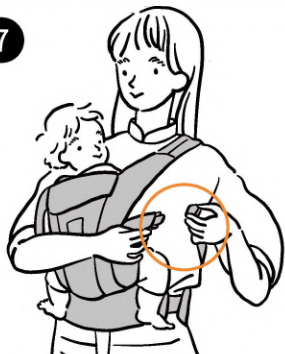

もう片方の肩ストラップを背中側に回し、反対側のバックルに留めます。

8

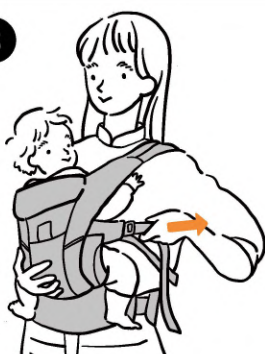

各部のストラップ、ベルトにゆるみがないよう調節します。

9



肩ストラップの交差部分を調節します。

- お子さまを降ろす際は、抱くときと逆の手順でおこなってください。
- 姿勢のチェックと調整はP.11をご覧ください。

6カ月(体重 7.7kg)から 48カ月(体重 20.4kg)まで
36カ月以上は SG マークの適用対象外です。

ここでは、使用者の右側からお子さまをおんぶする方法をご説明します。



警告

装着中は必ず、お子さまをしっかり支えてください。



ウエストベルトを右斜め前に回します。
おんぶの際に左肩にかける肩ストラップ
(★)は長めにしておきます。

お子さまを右側で抱き、M字型の脚の
姿勢になるよう支えます。



ヘッド&ネックサポート部分を持ち上げ、
お子さまの体にフィットさせながら、背中に
かぶせます。

4

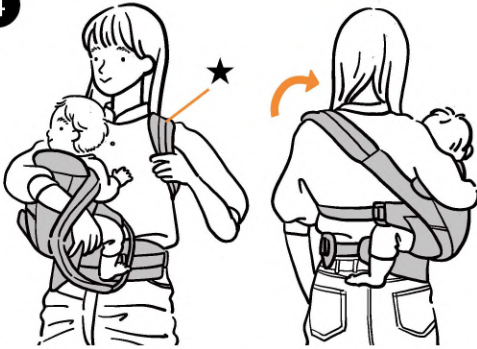

左腕を背中側に回し、肩ストラップ(★)を左肩にかけます。左腕が肩ストラップに届きにくい場合はベビーキャリア本体を少し背中側に回します。

5



右手でお子さまを支えながら、左手で手前の肩ストラップを持ちます。

6



肩ストラップを左手で持った状態で右腕を通し、肩にかけます。

7



右手でお子さまのおしりを支えながら背中に回します。

8

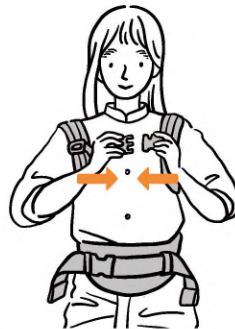

胸ストラップのバックルを留めます。

9



左肩のストラップを少し調節します。

10



背中が大きなC字(アーチ)型になり、お子さまがベビーキャリアの中心にくるように調節します。

11

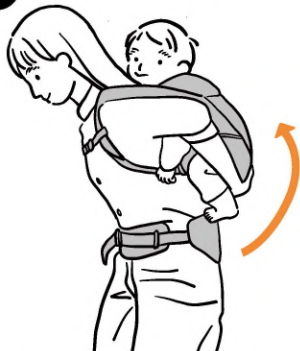

お子さまをベビーキャリアごと抱え直します。

- お子さまを降ろす際は、背負うときと逆の手順でおこなってください。
- 姿勢のチェックと調整はP.11をご覧ください。

12



各部のストラップ、ベルトにゆるみがないよう調節します。

警告

- お子さまの顔の周りに十分な空間があり、頭部が動く程度に、肩ストラップの長さを調整してください。
- 外を向かせた状態でおんぶしないでください。

フードの使用法

- 日よけ、風よけ、授乳時のカバーになります。
- 「対面抱き」「おんぶ」時のみフードを使用してください。

1



ヘッド&ネックサポートを立ち上げ、上のボタンに留めます。

2



フードをフードポケットから引きだします。

3



左右のフードストラップを、スナップに留めます。

警告

- フードでおさまの体を支えないでください。
- 特に首すわり前のおさまの首を支えることはしないでください。
- フードを使用する際も、常におさまの様子が確認できるように、隙間を確保します。



密閉されている

- ① すべてのバックル、面ファスナーを留め、すべてのストラップやベルトをまとめゴムからはずして洗濯ネットに入れます。

バックルを留める

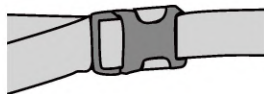

面ファスナーを留める



まとめゴムをはずす

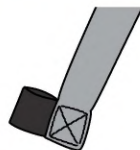

洗濯ネットに入れる

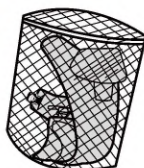

- ② 弱モード、冷水で、中性洗剤を用いて洗います。
- ③ 洗濯機から取り出し、陰干しします。

※汚れが目立たないときでも、汗などの汚れが付着しています。月に1度を目安に洗濯をしてください。

※汚れがひどい場合には、部分洗いをしてください。

※ベルトやストラップをまとめた状態で洗濯、乾燥をするとまとめゴムが伸びます。

※蛍光増白剤入り洗剤、塩素系漂白剤は使用しないでください。

※水質や洗剤により、本製品の色が落ちることがあります。目立たない箇所を試してから洗濯をしてください。

※洗濯による色落ちや破損は保証の対象外です。あらかじめご了承ください。

問い合わせ先

製品についてのご質問・ご相談は、以下よりお問い合わせください。

エルゴベビー日本正規総代理店 株式会社ダッドウェイ

<お客さま相談室>

☎0120-880-188

<お問い合わせフォーム>



<https://www.dadway.com/faq/#inquiry>

品質・保証規定

対象

本規定は、エルゴベビー日本正規総代理店 株式会社ダッドウェイにより輸入された日本正規品に対して有効です。

保証期間

お客さまが本製品を購入店よりお買い上げいただいた日から起算して1年間の製品保証をいたします。

- ・1年間の製品保証期間中にユーザー登録をしていただくことで保証期間が2年間に延長されます。
- ・ユーザー登録の方法は、P.1「はじめに」記載のURL、二次元コードからご確認いただけます。
- ・アフターサポート後も保証期間に変更ございません。

保証内容

お客さまが本取扱説明書に準じて適正に使用・お手入れしていたにも関わらず、本製品に不良が発生した場合には、保証期間内に限り無償でアフターサポートを行います。

保証の対象外

以下に該当する要件につきましては無償・有償を問わず保証の対象外となります。

- ・お客さまご自身、または、権限の無い第三者が、修理・改造を施した場合。
(改造とは本製品の出荷時の仕様と異なった状態を指す)
- ・通常の使用による本製品の色落ち、傷、破れ、汚れなど自然な劣化。
- ・自然劣化、洗濯、乾燥機による本製品の安全用ゴムループ、まとめゴムの伸び。
- ・洗濯による本製品の色落ち、破損。
- ・誤ったお手入れ方法、または使用方法による部品の変形、機能不全。
- ・ご家族またはご友人、知人その他の第三者から使用済みの本製品を譲り受けた場合。
- ・株式会社ダッドウェイにより輸入されていない日本正規取扱店舗以外の店舗、並行輸入店などで購入した場合。
- ・株式会社ダッドウェイにより輸入された信憑性が欠ける場合。
- ・購入記録が確認できない場合。
- ・オークションやフリーマーケットなどの個人転売によって本製品を購入した場合。
- ・リサイクルショップなどで中古・新古の本製品を購入した場合。
- ・本製品の紛失、盗難の場合。

有償保証となる場合

以下に該当する要件につきましては、無償の保証期間においても有償での対応となります。

- ・本取扱説明書の記載内容を守らないことにより生じた破損や不良。
- ・地震、雷などの自然災害、および、お客さま、第三者の故意または過失、誤用、その他異常な条件下での使用により生じた破損や不良。
- ・本製品の自然劣化や正常な使用において生じた消耗、不良。
- ・本製品を正常に使用するにおいて問題がないと判断される箇所に生じた破損、消耗、不良。

アフターサポート後の差異について

- ・アフターサポート後の製品は、当初の製品と部品が異なる場合があります。
- ・本製品が製造中止となり交換品の在庫がなくなった後は、他の同等品で対応する場合があります。

保証の適用

- ・本保証は日本国内でのみ有効です。
- ・本製品の使用開始をもって、本規定に同意いただいたものとみなします。

※本規定はお客さまの法律上の権利を制限するものではありません。

※いただきました個人情報につきましては個人情報保護法の規定に従い、お客さまの保証対応についてのみ使用いたします。それ以外の用途以外に使用いたしません。

エルゴベビー 日本正規総代理店 株式会社ダッドウェイ
お客さま相談室:0120-880-188
神奈川県横浜市港北区新横浜二丁目15番地12

ergobaby.jp



ergobabyjapan

使い方や最新情報は
こちらでもご紹介しています。

